

Относно: Корекция в документация за участие и постъпили запитвания (вх. № 26-152/01.03.2010 г., вх. № 26-153/01.03.2010 г., вх. № 26-156/02.03.2010 г., № 26-162/02.03.2010 г., № 26-163/02.03.2010 г., № 26-164/02.03.2010 г.) във връзка с обявена открита процедура за възлагане на малка обществена поръчка с предмет „РЕМОНТ СГРАДА НА ДЕТСКА ЯСЛА „ЗОРА”, ГР. ГАБРОВО”, финансирана по проект: BG0020 „Общност, ориентирана към подобряване на грижата за деца в община Габрово”, по реда на чл.1, ал. 2, т.1 от НВМОП.

Уважаеми Дами и Господа,

Във връзка с обявената от Община Габрово малка обществена поръчка с предмет „РЕМОНТ СГРАДА НА ДЕТСКА ЯСЛА „ЗОРА”, ГР. ГАБРОВО” и предвид проявения от Вас интерес, бихме искали да Ви уведомим за следната корекция в документацията за участие:

Текстът, изписан в Декларацията по чл. 56, ал. 1, т. 10 от ЗОП (Приложение № 9 от документацията за участие), а именно:

«..... - участник в открит конкурс за възлагане на обществена поръчка с предмет *„Преустройство бивша детска градина в дом за възрастни хора с физически увреждания”*

да се чете:

«..... - участник в открит конкурс за възлагане на обществена поръчка с предмет *„Ремонт сграда на детска ясла „Зора”, гр. Габрово”*

В Община Габрово постъпиха запитвания (вх. № 26-152/01.03.2010 г., вх. № 26-153/01.03.2010 г., вх. № 26-156/02.03.2010 г., № 26-162/02.03.2010 г., № 26-163/02.03.2010 г., № 26-164/02.03.2010 г.) от потенциални участници в обявеният открит конкурс за възлагане на малка обществена поръчка с предмет „РЕМОНТ СГРАДА НА ДЕТСКА ЯСЛА „ЗОРА”, ГР. ГАБРОВО”, финансирана по проект: BG0020 „Общност, ориентирана към подобряване на грижата за деца в община Габрово”, по реда на чл.1, ал. 2, т.1 от НВМОП, както следва:

Въпрос № 1: Моля уточнете кои от алуминиевите врати, описани в КСС са вътрешни и кои външни, както и тяхната схема- дали са двукрили и дали тези с по-големи размери са със 100% отваряемост?

Отговор на въпрос № 1:

Описаните в КСС врати са външни, отварянето е навън, като са приложени схеми за врати с различен вид отваряне от 100%.

Сграда 1

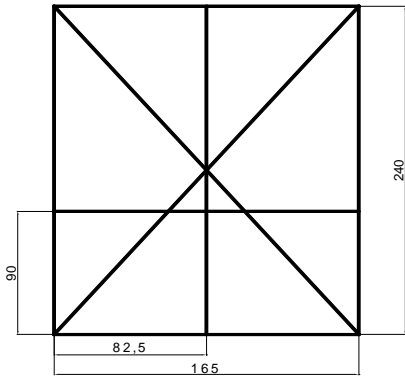
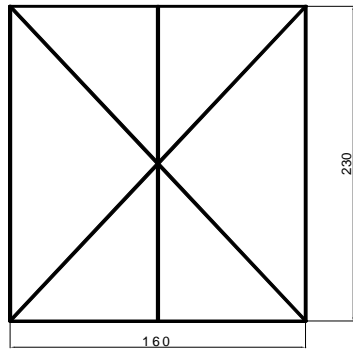
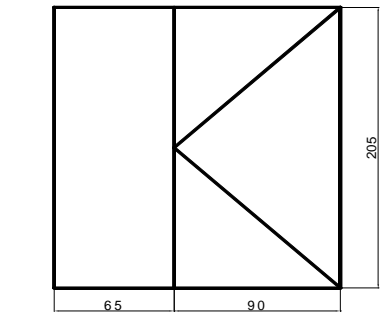

Сграда 2

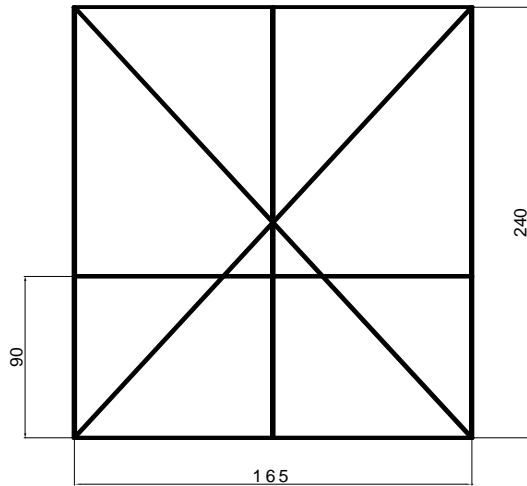
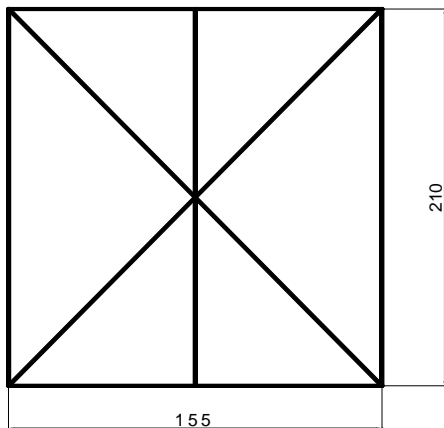
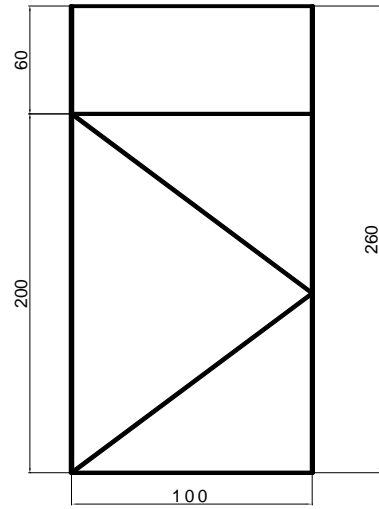
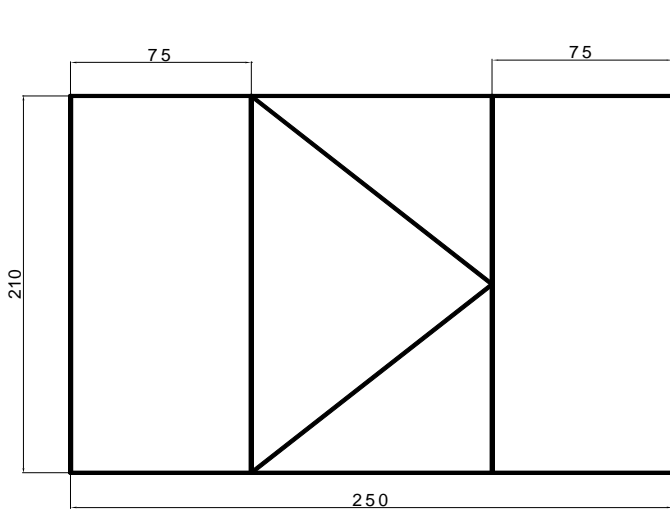

Въпрос № 2: При изпълнението на ремонта на сградата на горепосочения обект, детската ясла и детската кухня ще функционират ли?

Отговор на въпрос № 2:

Детската кухня няма да функционира по време на ремонта на сградата.

По време на ремонта децата ще бъдат обгрижвани в сборни групи, като през летния период е заложена отпуската на яслата и нейното пълно затваряне.

Въпрос № 3: От „Методика на оценка на офертите”, „Техническа оценка”, „Таблица за оценка”, „Подхода” изискват: „...подробен линейен график за всички СМР”.

Моля уточнете колко подробен трябва да бъде линейния график – означава ли това че всички позиции от количествената сметка трябва да са описани в линейния график, което е много обемисто като работа или обобщено по видове работи и помещения.

Пример 1:

Доставката и монтажа на дограма описана подробно по размери може ли да се запише в линейния график в една позиция „Доставка и монтаж дограма”?

Пример 2:

Покрив на сграда – в една позиция „ремонт на хидроизолация на покрив”

Отговор на въпрос № 3:

В Линейния график за всички СМР е необходимо ясно и точно да е изчислено времетраенето за подготовка и изпълнение на видовете дейности. Изхождайки от опита Ви в сферата на поръчката, би следвало да предложите подобрен и реалистичен линейен график при изпълнение на отделните видове СМР, като част от подхода Ви за осъществяване на дейностите по ремонт на сграда на детска ясла „Зора”. Описанието на подхода Ви за извършването на ремонта на сградата се оценява от членовете на комисията.

Моля, вземете под внимание, че всеки от членовете на комисията попълва таблица с индивидуални оценки за съответния показател (Подход, Критични фактори), като оценката за съответния показател се определя като средноаритметична стойност от получените индивидуални оценки от членовете на комисията.

Въпрос № 4: Единичните анализни цени се изготвят на програма „билдинг манаджер”, самата програма не позволява за дълги описания и текстове на различните материали, моля за пояснение как да изпълним вашето условие: „Забележка: Участникът трябва да изготви подробни единични калкулативни и анализни цени на всяка позиция от представената количествена сметка при спазване на всички параметри на ценообразуване, предложени във финансовото предложение на участника. При изготвяне на анализите на единичните цени, основните използвани материали да бъдат еднозначно определени и описани със съответните номенклатури и обозначения, търговски наименования, които ясно да показват характеристиките и качеството на строителните материали, съгласно съответните спецификации на производители и отраслови нормали.”

Отговор на въпрос № 4:

Изборът на софтуер и начинът на изготвянето на единичните анализни и калкулативни цени е право на Ваш избор.

Въпрос № 5: Да се предостави растер на алуминиевите врати.

Отговор на въпрос № 5:

Моля вижте схемите, посочени във **Отговор на Въпрос № 1**

Въпрос № 6: Да се уточни кои врати са външни и кои вътрешни.

Отговор на въпрос № 6:

Описаните в КСС врати са външни.

Въпрос № 7: Да се уточни всички врати ли ще се изработват от алуминий с прекъснат термомост или само външните?

Отговор на въпрос № 7:

Описаните в КСС врати са външни, като изработката им следва да бъде съгласно техническата спецификация.

Въпрос № 8: Как да се определи метража на ъгловия профил с мрежа при положение, че не разполагаме с чертеж на сградата и същия трябва да бъде включен в цената на изолацията в м2.

Отговор на въпрос № 8:

Метражът следва да се определи след извършване на оглед и при необходимост измервания на място на обекта.

Въпрос № 9: На всички прозорци ли ще се монтира в горния им край водооткапващ профил?

Отговор на въпрос № 9:

Да.

Въпрос № 10: Ще се монтира ли цокълен профил на изолацията?

Отговор на въпрос № 10:

Да.

Въпрос № 11: Да се уточни на какво разстояние се намира сметището на гр. Габрово от обекта.

Отговор на въпрос № 11:

Габровското общинско депо за ТБО се намира на 14 км. от гр. Габрово, в землището на село Гръблевци.

Въпрос №12: Настилката с ламинат и настилката с теракот са включени и первази. Моля да се уточни дължината на первазите.

Отговор на въпрос № 12:

Дължината на первазите следва да се вземе по Ваша преценка като процент от площта на съответния вид настилка след като сте извършили оглед на място на обекта.

Въпрос №13: При свалянето на старите бои не е уточнено вида на боята, която ще се сваля.

Отговор на въпрос № 13:

Свалянето на стари бои се отнася за всички налични видове боя, предимно латекс.

Въпрос №14: Да се уточни какво касае ремонта на разпределителното табло в ел. частта.

Отговор на въпрос № 14:

Съществуващото табло следва да се запази, като се предвижда подмяна на компрометираните елементи и същото се приведе в съответствие с нормативните изисквания. Участниците могат да се запознаят с вида на таблото след извършване на оглед на място.

Въпрос № 15: В обявлението за малка обществена поръчка от АОП в раздел П.1.1) Наименование на поръчката, дадено от Възложителя е записано „Ремонт на сграда Детска ясла „Зора”, гр. Габрово”. Съгласно „Изисквания и указания за подготовка на офертата”, Раздел П. „Подготовка и представяне на офертите”, т. 1.2.5 „Документ за гаранция за участие в процедурата” е записано, че в предложената банкова гаранция предмета се изписва „Ремонт сграда Детска ясла „Зора”. В макета на банковата гаранция за участие в процедура за възлагане на обществена поръчка /Приложение № 14 от Документацията/ е допълнено „..... финансирана от Финансовия механизъм на Европейското икономическо пространство по проект BG0020 „Общност, ориентирана към подобряване на грижата за деца в община Габрово”, което обаче не е включено в предмета на поръчката в Обявлението. Тъй като „Образците за участие в процедурата са с най-нисък приоритет, достатъчно ли е изписването на предмета на поръчката, записан в обявлението и в „Изисквания и указания за подготовка на офертата” в банковата гаранция представена от участник?

Отговор на въпрос № 15: Всеки участник в настоящата процедура за възлагане на малка обществена поръчка трябва да представи документ за гаранция за участие в процедурата. Участникът избира сам формата на гаранция за участие – парична сума или банкова гаранция. В случай, че решите да представите банкова гаранция, трябва да използвате образецът на банкова гаранция за участие /Приложение № 14, част от документацията/, който е задължителен за всички участници. В случай, че нямате възможност да представите банкова гаранция за участие, можете да преведете парична гаранция за участие по посочената сметка на Община Габрово.

Предметът на поръчката е „РЕМОНТ СГРАДА НА ДЕТСКА ЯСЛА „ЗОРА”, ГР. ГАБРОВО”, както е посочено в обявлението и в образеца на банкова гаранция, и обществената поръчка се провежда и финансира в рамките на Финансовия механизъм на Европейското икономическо пространство по проект BG0020 „Общност, ориентирана към подобряване на грижата за деца в община Габрово”.

Въпрос № 16: Съгласно „Изисквания и указания за подготовка на офертата”, т. 4 „Сключване на договор”, т. 4.б., Възложителят изисква представяне на гаранция за изпълнение на поръчката от избрания изпълнител, в съответствие с условията в Обявлението за обществена поръчка и т.5 „Гаранция за изпълнение на договора”, раздел II от указанията. В обявлението, обаче, няма гаранция за изпълнение. В проекто-договора, т. 11.2 е залегнало, че ще удържат 10 % като гаранция за добро изпълнение, която се изплаща с последното плащане. В т. 27 е записано, че изпълнителят предоставя 5 % гаранция от стойността на договора (с ДДС). Колко и какви видове гаранции за изпълнение се предвижда Възложителят? Съгласно чл. 46, ал. 1, т. 2 от ЗДДС, върху този вид гаранция не се начислява ДДС. Как ще бъде записана в договора гаранцията по т. 27 с избрания изпълнител?

Отговор на въпрос № 16:

Всеки участник в настоящата процедура за възлагане на малка обществена поръчка трябва да представи документ за гаранция за участие в процедурата. Участникът избира сам формата на гаранция за участие – парична сума или банкова гаранция в размер на: 3 990 лв. (три хиляди деветстотин и деветдесет лева), внесени по сметка на Община Габрово.

При сключване на договор за изпълнение на поръчката избраният изпълнител трябва да представи гаранция за изпълнение на договора (чл. 59, ал. 1). Гаранцията се представя в една от следните форми: депозит на парична сума по сметка на Възложителя или банкова гаранция в полза на Възложителя. Определеният изпълнител избира сам формата на гаранцията за изпълнение. Поради колизия между Закона за обществените поръчки (чл. 59, ал. 3) и Закона за данък върху добавената стойност (чл. 46, ал. 1, т. 2 от ЗДДС), стойността на гаранцията за изпълнение на договора следва да се счита за 5 % от стойността на договора *без ДДС*.

Плащанията по договора с избрания изпълнител ще се осъществяват по следния начин:

- Авансово плащане за изпълнителя, представляващо 5 % от общата цена по договора.
- Междинни плащания на изпълнените СМР - тримесечно, въз основа на двустранен протокол /акт обр.19 и сметка 22/ и фактура на изпълнителя, по действителни количества СМР и твърди единични цени от офертата, в срок до 10 работни дни от представяне на документите.
!!! От всеки акт се удържат 10 %, които се изплащат с последното плащане. Тези удъръжки са различни от гаранцията за изпълнение на договора, която се представя непосредствено със сключване на договора.
- Последното плащане на изпълнените СМР става в срок до 10 работни дни след въвеждане на обекта в експлоатация. Неговата стойност се формира от стойността на удържаните от всеки акт 10 %.

Въпрос № 17: На колко километра от обекта ще се извозват строителните отпадъци?

Отговор на въпрос № 17: Строителните отпадъци от обекта трябва да се извозват на регламентиран за това сметища. Габровското общинско депо за ТБО се намира на 14 км. от гр. Габрово, в землището на село Гръблевци.

Въпрос № 18: От отдел „Екология” към Общината не получихме информация за размера на „такса строителни отпадъци”. Какъв е размерът на таксата?

Отговор на въпрос № 18:

В случай, че изпълнителят няма сключен договор с Оператора на Габровското общинско депо за ТБО, ползва собствен транспорт за извозване на отпадъците, както и собствени съдове за

временно съхранение на отпадъците, цената за обработка на строителните отпадъци в депото е 6 лв./м³.

В случай, че изпълнителят наеме от Оператора на депото съд тип „лодка“ за временно съхранение на отпадъците със съвместимост 4 кубика, цената е 1,20 лв./ден без ДДС.

Цената за наемане от Оператора на камион е 2,40 лв./км. без ДДС.

Въпрос № 19: Кой номер е Решението и уникалния номер на поръчката в АОП?

Отговор на въпрос № 19

Номерът на Решението е №2 от 11.02.2010 г.

Уникален номер на поръчката, под който е публикувана в Регистъра на обществените поръчки, е № 389241